



ASSEMBLY INSTRUCTIONS
NOTICE DE MONTAGE
INSTRUCCIONES DE MONTAJE

COD BR: BE 52
COD US: 192AMC6, 192AMC23, 192AMC153

Summary

Résumé

Resumen

Introduction	3
Introduction		
Introducción		
QR Code guide	3
Guide de QR Code		
Guía de códigos QR		
Before starting	4
Avant de commencer		
Antes de comenzar		
Avoid accidents	4
Éviter les accidents		
Evitar accidentes		
Dimensions and tools	5
Dimensions et outils		
Dimensiones y herramientas		
Identifying parts	6
Identification des pièces		
Identificación de las piezas		
Hardware included in box	7
Accessoires inclus dans la boîte		
Accesorios incluidos en la caja		
Furniture assembly	8
Montage de meuble		
Montaje del mueble		

Introduction

Introduction

Introducción

Important

Important

Importante

Read this manual and follow the steps in order to keep the guarantee and also for the perfect fit.

Lisez ce manuel et suivez les étapes afin de conserver la garantie et aussi pour un ajustement parfait.

Lea este manual y siga los pasos para que el producto no pierda la garantía y también para el ajuste perfecto.

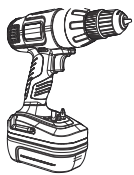

Some parts may have just pre-drilled holes, then use an electric screwdriver to improve assembly.

Certaines pièces peuvent seulement avoir un pré-perçage, utilisez un tournevis électrique pour améliorer l'assemblage.

Algunas partes pueden tener solo pre-huecos, utilice un destornillador para mejorar el armado.



Scan QR codes to help with assembly steps.

You can access the whole playlist scanning this QR code

Scannez les codes QR pour vous aider avec les étapes d'assemblage.

Vous pouvez accéder à toute la playlist en scannant ce code QR.

Utilice los códigos QR para ayudar en los pasos de armado.

Usted puede chequear la lista completa de vídeos utilizando este código QR



Unboxing

Déballage

Desempaque



Cleaning pieces

Nettoyage de pièces

Limpieza de las piezas



Organizing hardware

Organizer le matériel

Organizando los herrajes



Fixing minifix screw

Minifix vis

Fijación de minifix

Before starting
Avant de commencer
Antes de comenzar

Prepare the room before starting the assembly, leaving it completely clean and the area in good condition to start the work.

Avant de commencer l'assemblage, préparez l'environnement en le laissant complètement propre et avec un bon espace pour commencer le travail.

Antes de comenzar el montaje preparar el ambiente, dejándolo completamente limpio y con bueno espacio para comenzar el trabajo.

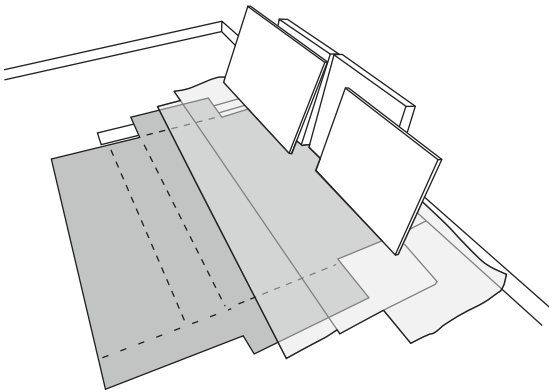

Use the cardboard of the packaging to separate and support the parts removed from the boxes.

Utilisez le carton de l'emballage pour séparer et soutenir les pièces retirées des boîtes

Utilice el cartón de la embalaje para separar y apoyar las piezas desmontadas de las cajas.

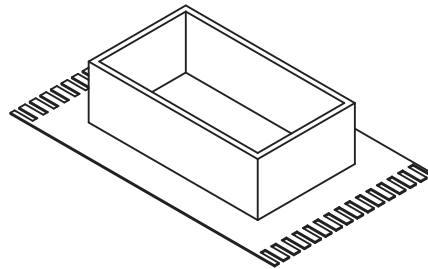

Cover the assembly area with a blanket or carpet to avoid damaging the parts during the assembly process.

Couvrir la zone d'assemblage avec une couverture ou un tapis pour éviter d'endommager les pièces pendant le processus d'assemblage.

Cubrir la zona de ensamble con una manta o alfombra. De este modo, se evitan daños en las piezas durante el proceso de montaje.

SCAN TO WATCH THE VIDEO
Scannez pour regarder la vidéo
Scanea para ver el vídeo



Avoid accidents
Éviter les accidents
Evitar accidentes

We request you to carefully observe the assembly instructions as: fixing the product on the wall, adding glue in needed and specific places, product weight limit, etc.

Nous vous demandons de lire attentivement les instructions, principalement les informations sur la fixation du produit sur le mur, le placement de la colle dans un endroit spécifique et nécessaire, le poids supporté par le produit etc...

Pedimos que lea atentamente las instrucciones, principalmente las informaciones de fijación del producto en la pared, colocación de pegamento en local específico y necesario, el peso soportado por el producto etc...

Do not climb or lean on the furniture.

Ne grimpez pas et ne vous appuyez pas sur les meubles.

No se suba ni se apoye en el mueble.

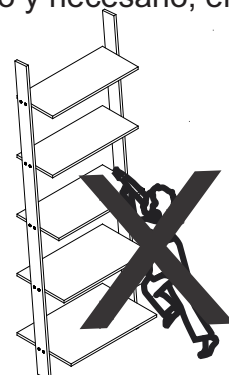

Dimensions and tools
 Dimensions et outils
 Dimensiones y herramientas

Dimensions:
 W: 24.8 H: 72.04 D: 14.96 inches
 Dimensions / Dimensiones:
 L: 630 A: 1830 P: 380 mm

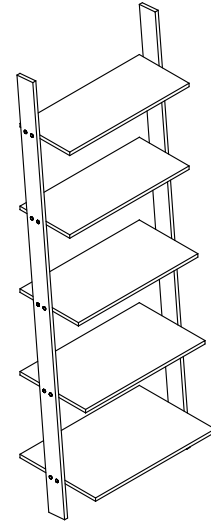

Cleaning
 Vettoyage
 Limpieza

You can clean the product with slightly dampened cloth followed by a dry cloth. Do not use chemicals or abrasives.

Chiffon légèrement humecté d'eau, puis chiffon sec, ne pas utiliser de produits chimiques ou abrasifs. Solamente utilizar un paño húmedo y después un paño seco, no utilice productos químicos o abrasivos.

All the furniture parts have been marked with a number. Before you start assembling, please identify the numbered parts in relation to the assembly instructions. Once assembly is completed, the numbers can be easily removed with a cloth slightly damped in alcohol. Use alcohol only to remove part numbers.

Toutes les pièces mobiles ont été marquées par un nombre. Avant de commencer l'assemblage, identifiez les pièces numéroté par rapport aux instructions de montage. Une fois l'assemblage terminé, les chiffres peuvent être facilement enlevé avec un chiffon légèrement trempé dans l'alcool. Utilisez de l'alcool uniquement pour supprimer les références.

Todos las piezas del mueble fueron marcadas con un número. Antes de empezar el montaje, identifique las piezas numeradas en relación con las instrucciones de montaje. Una vez que se completa el armado, los números se pueden quitar fácilmente con un paño ligeramente empapado en alcohol. Use alcohol solo para eliminar números de las piezas.

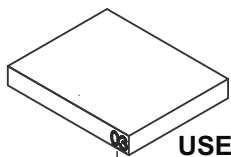

USE ALCOHOL ONLY TO REMOVE PART NUMBERS
UTILISEZ DE L'ALCOOL UNIQUEMENT POUR SUPPRIMER LE NOMBRE DE PIÈCES
UTILICE ALCOHOL SOLAMENTE PARA ELIMINAR EL NUMERO DE LAS PIEZAS

SCAN TO WATCH THE VIDEO
Scannez pour regarder la vidéo
Scanea para ver el vídeo

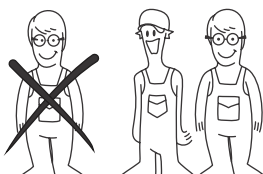

To improve assembly, use an electronic screwdriver.
 Pour faciliter l'assemblage, utilisez un tournevis électrique.
 Para facilitar el armado, utilice un destornillador eléctrico.

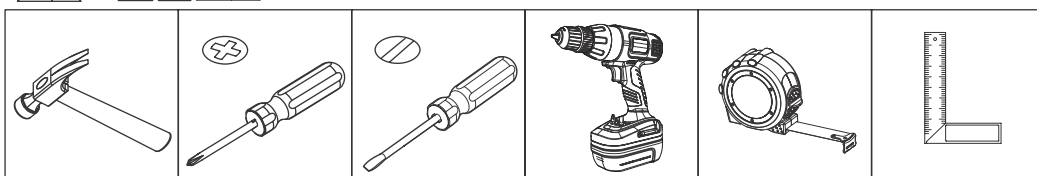

COD BR: BE 52
 COD US: 192AMC6, 192AMC23, 192AMC153

PART	DESCRIPTION	QTY	PIÈCE	DESCRIPTION	QUANT.	PIEZA	DESCRIPCIÓN	CANTIDAD
001	Side	2	001	Côté	2	001	Lateral	2
002	Shelf A	1	002	Étagère A	1	002	Repisa A	1
003	Shelf B	1	003	Étagère B	1	003	Repisa B	1
004	Shelf C	1	004	Étagère C	1	004	Repisa C	1
005	Shelf D	1	005	Étagère D	1	005	Repisa D	1
006	Shelf E	1	006	Étagère E	1	006	Repisa E	1

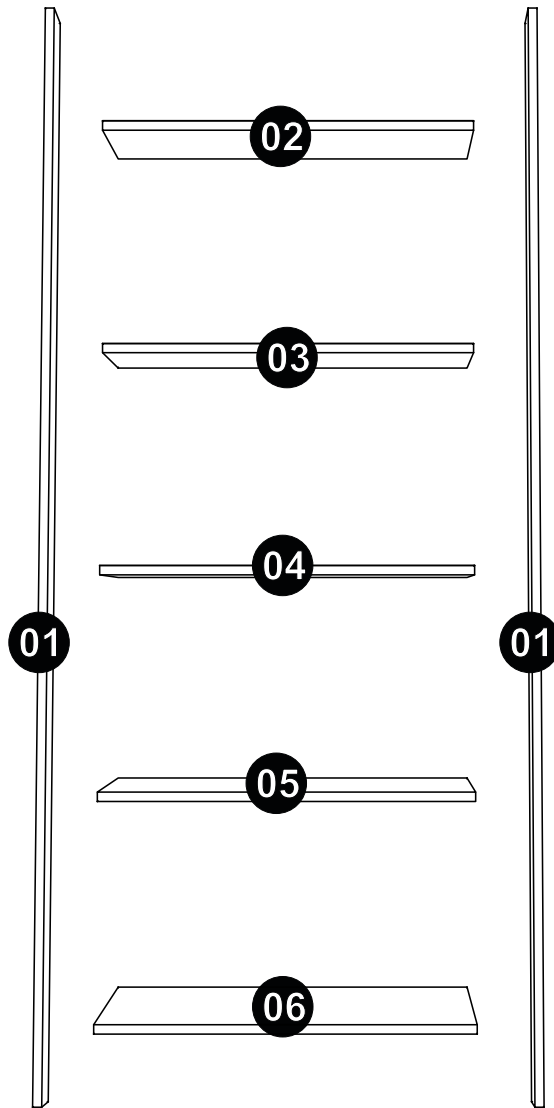

Hardware included in box

Accessoires inclus dans la boîte

Accesorios incluidos en la caja

SCAN TO WATCH THE VIDEO

Scannez pour regarder la vidéo
Scanea para ver el vídeo



EF 000248 X 2



EF 000762 X 20



EF 000015 X 2

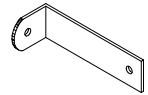

EF 000529 x 2



CHALK x 01
CRAIE x 01
TIZA x 01



EF 000130 x 2

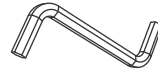

EF 000763 x 1

A = 5KG - 11.02LB

B = 6KG - 13.22LB

C = 8KG - 17.63LB

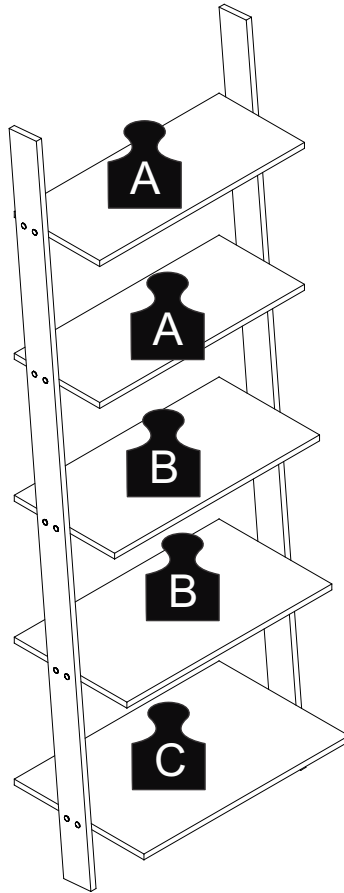

STEP 1 / ÉTAPE 1 / PASO 1

Attach hardware EF 000529 to pieces 02 and 06 using hardware EF 000248.

Fixez le matériel EF 000529 aux pièces 02 et 06 à l'aide du matériel EF 000248.

Fije el herraje EF 000529 en las piezas 02 y 06 utilizando el herraje EF 000248.

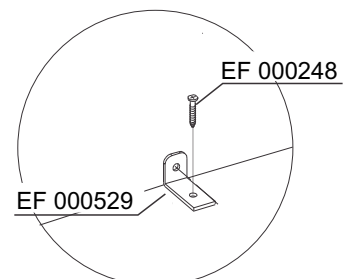
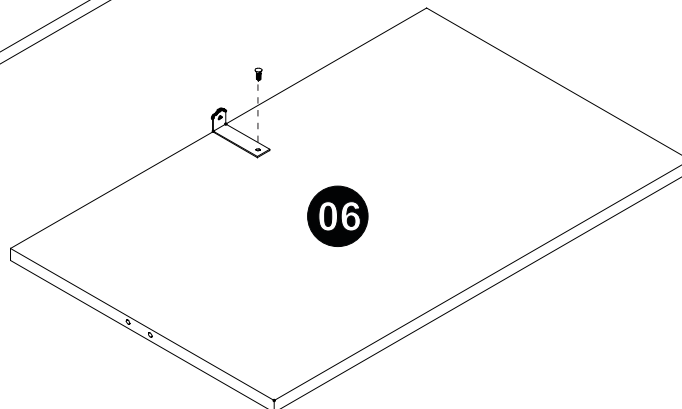
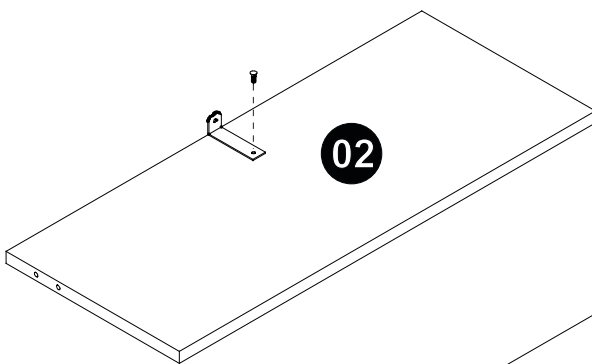

STEP 2 / ÉTAPE 2 / PASO 2

Connect pieces 01, 02, 03, 04, 05 and 06 using hardware EF 000763 and EF 000762.

Fixez les pièces 01, 02, 03, 04, 05 et 06 à l'aide du matériel EF 000763 et EF 000762.
Junta las piezas 01, 02, 03, 04, 05 y 06 utilizando los herrajes EF 000763 y EF 000762.

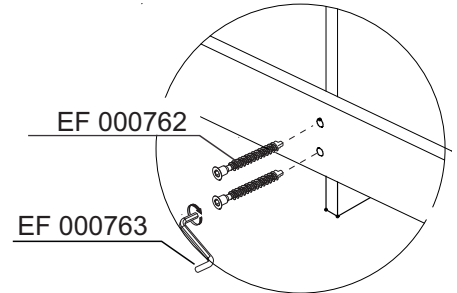
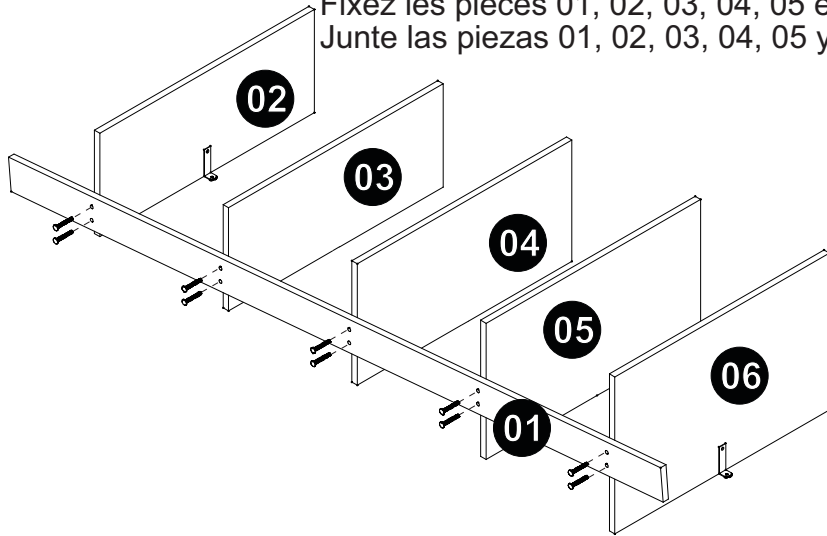

STEP 3 / ÉTAPE 3 / PASO 3

Connect pieces 01, 02, 03, 04, 05 and 06 using hardware EF 000763 and EF 000762.

Fixez les pièces 01, 02, 03, 04, 05 et 06 à l'aide du matériel EF 000763 et EF 000762.
Junta las piezas 01, 02, 03, 04, 05 y 06 utilizando los herrajes EF 000763 y EF 000762.

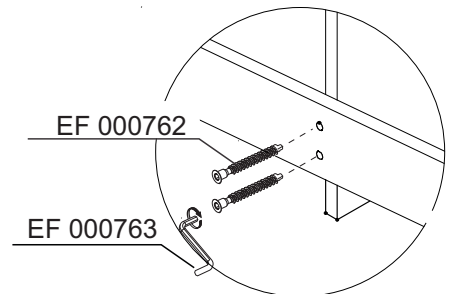
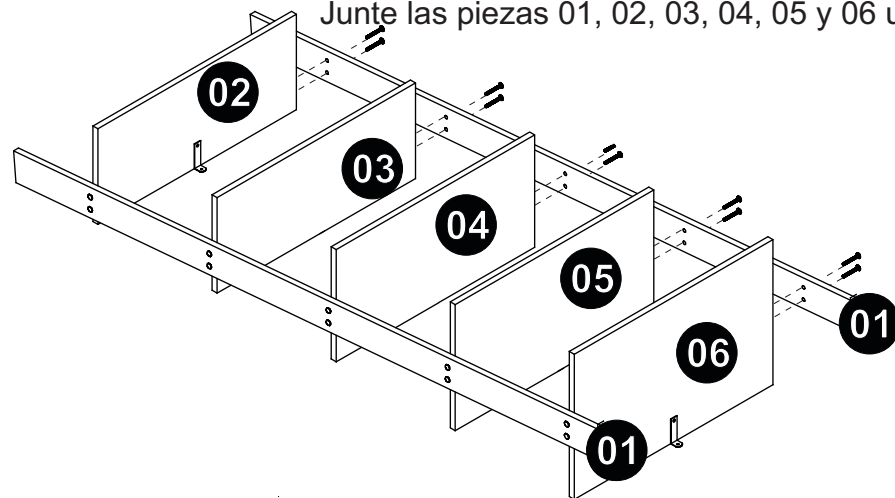

STEP 4 / ÉTAPE 4 / PASO 4

Use hardware EF 000130 and EF 000015 for attaching the furniture to the wall.

Utilisez le matériel EF 000130 et EF 000015 pour fixer le mur.
Utilice los herrajes EF000130 y EF000015 para fijar el mueble en la pared.

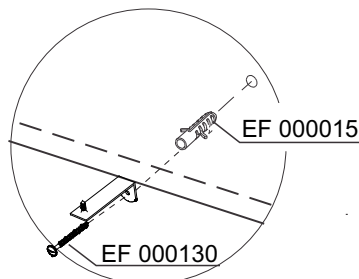
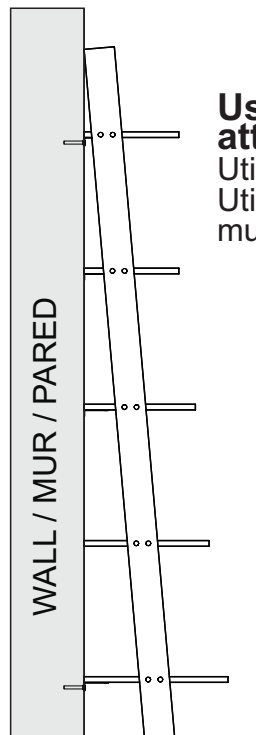
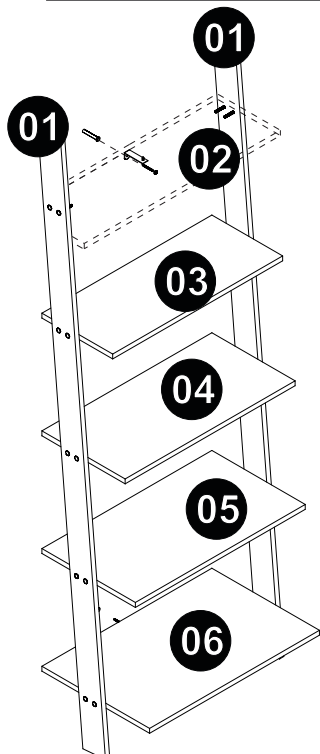

STEP 5 / ÉTAPE 5 / PASO 5

Use the chalk to give the final finish on the product.
Utilisez la craie pour terminer le produit.
Utilice la tiza para dar el acabado final al producto.

